

**Заточные круги  
из алмаза и CBN**

**Заточка пил и ножей**

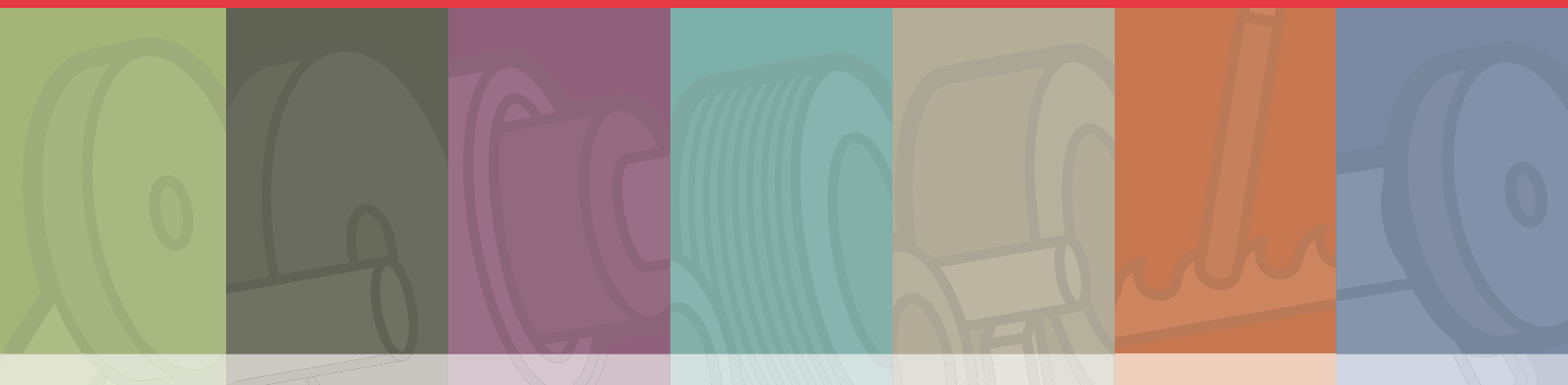

 **molemab**<sup>®</sup>  
we shape your world

# we shape your world

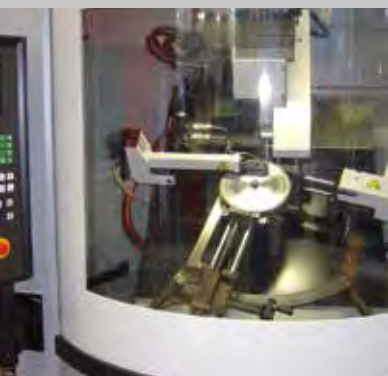

- СИЛА ЧЕРЕЗ ИННОВАЦИИ
- РАЗВИТИЕ В ДИАЛОГЕ С КЛИЕНТАМИ
- ВЫСОКАЯ ВАРИАТИВНОСТЬ
- КЛИЕНТО-ОРИЕНТИРОВАННЫЙ СЕРВИС

## Содержание:

Презентация компании	2
Заточка пил	3
<b>Станки:</b>	
Akemat	4-6
Reform	7
Göckl	7
Metal circular saw	8
Schmidt Tempo	8
Vollmer Biberach	9-12
Vollmer Dornhan	13-16
Walter	17-20
Weinig	21-22
Iseli	23-24

Добро пожаловать в мир кругов для  
прецизионного шлифования



## БУДЬ В ФОРМЕ ВМЕСТЕ С НАМИ

Мы - это высокотехнологичное производство алмазных кругов и кругов из CBN с многолетним опытом работы в этой области.

Используя технические ноу-хау и нашу высококачественную продукцию, мы помогаем нашим клиентам добиться наивысшей производительности.

Высокий уровень гибкости работы вместе с нашей способностью легко адаптироваться к требованиям наших покупателей делает наш сервис клиенто-ориентированным, что выгодно отличает нас от других поставщиков.

Ваша команда Molemab



# Заточка пил



Заточка передней грани



Заточка задней грани



Заточка боковой грани

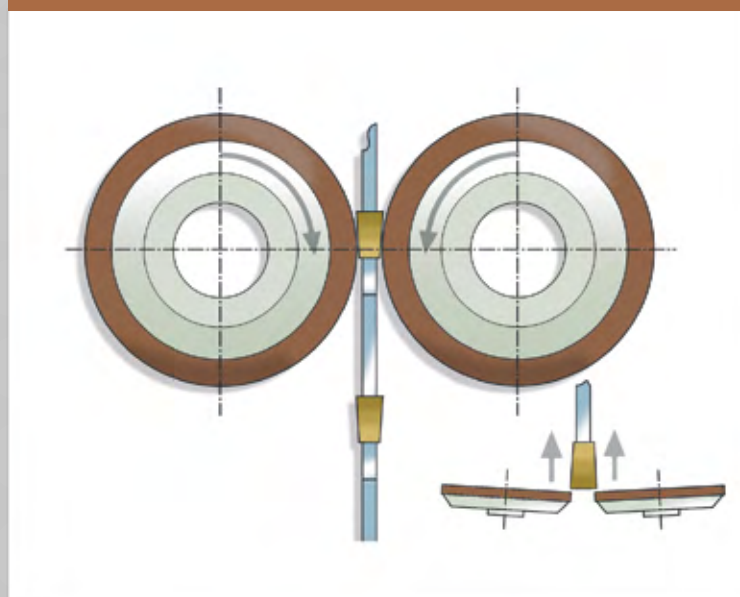



Akemat B



4B9-832

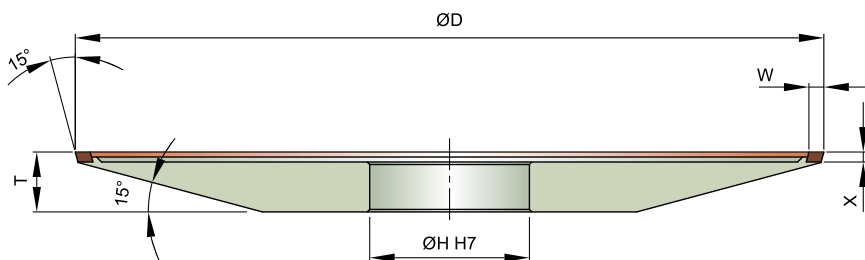

Форма	D	W	X	H	T
4B9-832	150	3	2	32	12

Пример заказа

Форма	Размер	Спецификация
4B9-832	D-W-X-H: 150-3-2-32	D54 R75 BW361 Y A

Akemat B

4V2-842

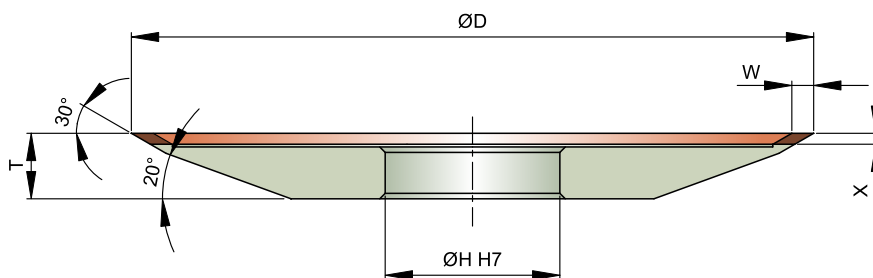

Форма	D	W	X	H	T
4V2-842	150	4	2	32	13

Пример заказа

Форма	Размер	Спецификация
4V2-842	D-W-X-H: 150-4-2-32	D76 R125 BW361 Y A

Akemat U6 R2

4V2-042

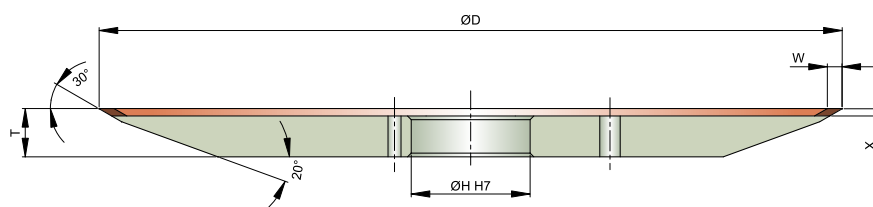

Форма	D	W	X	H	T
4V2-042	200	4	2	32	13

Пример заказа

Форма	Размер	Спецификация
4V2-042	D-W-X-H: 200-4-2-32	D76 R125 BW361 Y A



## Akemat B



12V9-22°

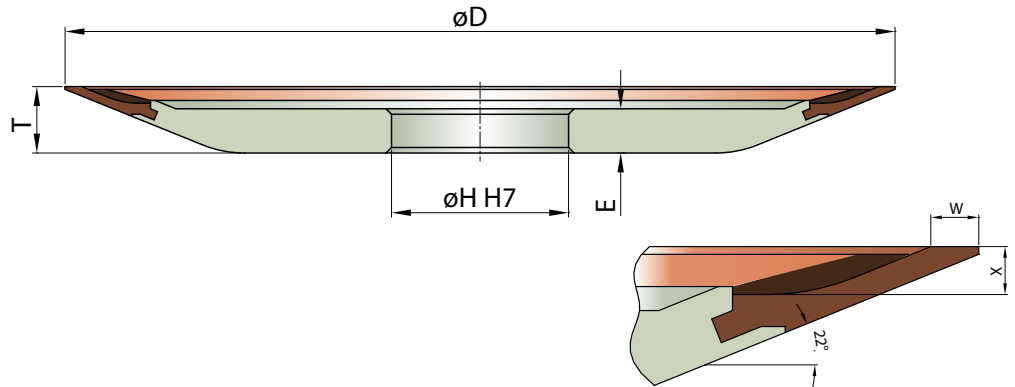

Форма	D	W	X	H	T	E
12V9-22°	150	3	3	32	12	10

Пример заказа

Форма	Размер	Спецификация
12V9-22°	D-W-X-H: 150-3-3-32	D64 R125 BW361 Y A

## Akemat U6 R2

12V9-22°

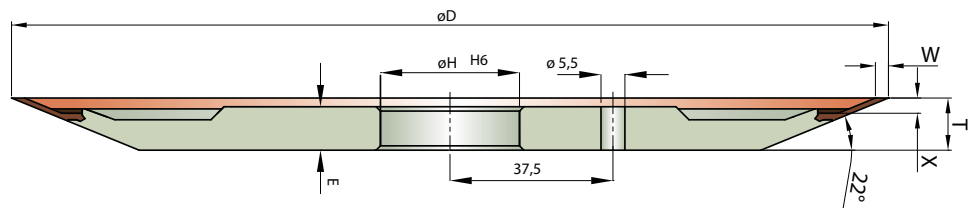

Форма	D	W	X	H	T	E
12V9-22°	200	3	3	32	12	10

Пример заказа

Форма	Размер	Спецификация
12V9-22°	D-W-X-H: 200-3-3-32	D64 R125 BW361 Y A

## Akemat

1A8W

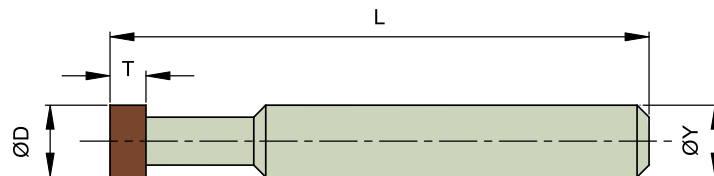

Форма	D	T	X	Y	L
1A8W	6.5	3	1.75	6	45
1A8W	6.5	6	1.75	6	48

Пример заказа

Форма	Размер	Спецификация
1A8W	D-T-X-Y: 6.5-3-1.75-6	D64 R125 BW361 Y E



Akemat U, UR R2



Заточка задней грани

14B1-757

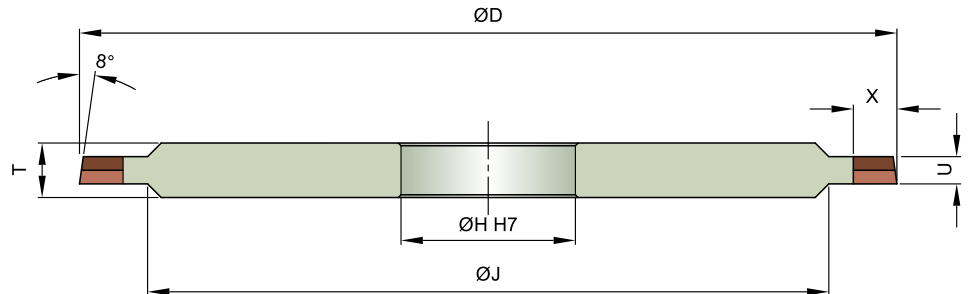

Форма	D	U	X	H	T	J
14B1-757	127	5	7	32	8	100

Пример заказа

Форма	Размер	Спецификация
14B1-757	D-W-X-H: 127-5-7-32	D126/46 R100/75 BW361 Y A/BW356 Y A

Akemat F

Заточка боковой грани

62B9-545  
62B9-645

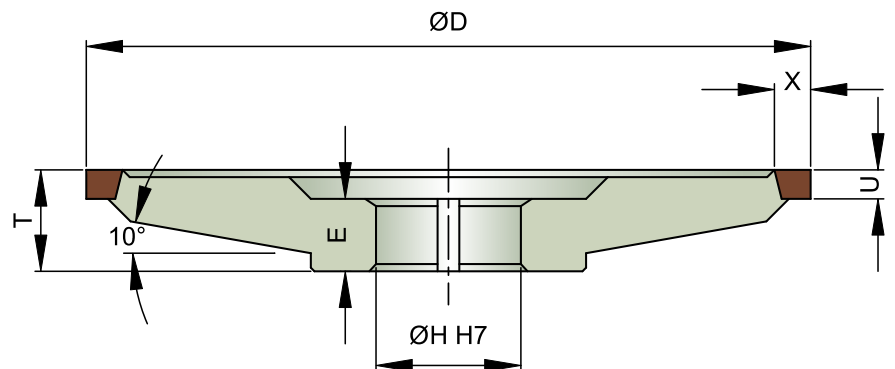

Форма	D	U	X	H	T	E
62B9-545	75	4	5	20	14	10
62B9-645	100	4	5	20	14	10

Пример заказа

Форма	Размер	Спецификация
62B9-645	D-U-X-H: 100-4-5-20	D91 R75 BW356 Y A



## Reform

### 6A2

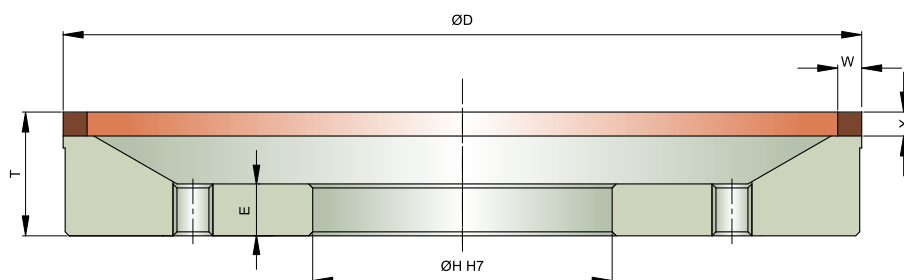

Форма	D	W	X	H	T	E
6A2-066	200	6	6	75	31	13
6A2-060	200	6	10	75	35	13
6A2-086	200	8	6	75	31	13
6A2-B66	250	6	6	75	31	13
6A2-B60	250	6	10	75	35	13
6A2-B86	250	8	6	75	31	13

#### Пример заказа

Форма	Размер	Спецификация
HM 6A2-066	D-W-X-H: 200-6-6-75	D76 R75 BW261 Y A
HSS 6A2-066	D-W-X-H: 200-6-6-75	B151 R75 BT966 Y A

## Göckel

### 6A2

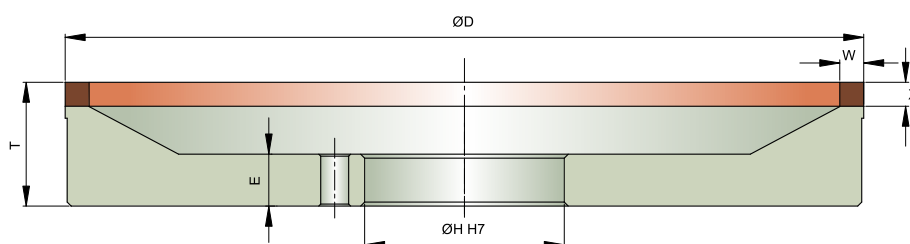

Форма	D	W	X	H	T	E
6A2-066	200	6	6	50	31	13
6A2-060	200	6	10	50	35	13
6A2-086	200	8	6	50	31	13
6A2-B66	250	6	6	50	31	13
6A2-B60	250	6	10	50	35	13
6A2-B86	250	8	6	50	31	13

#### Пример заказа

Форма	Размер	Спецификация
HM 6A2-066	D-W-X-H: 200-6-6-50	D76 R75 BW261 Y A
HSS 6A2-066	D-W-X-H: 200-6-6-50	B151 R75 BT966 Y A





## Standard

### TS (H32)

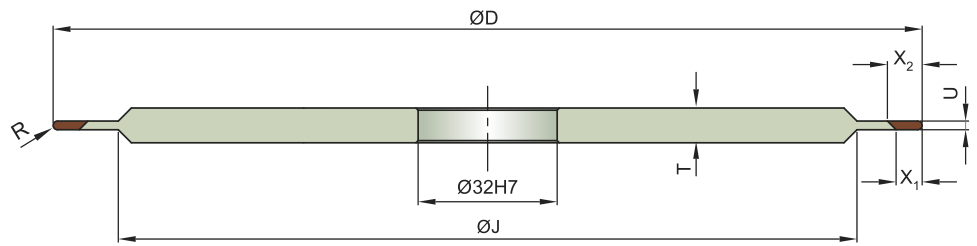

Форма	D	U	X(=X1)	X2	H	T	J	R
TS (H32)	200	1.3	4	6	32	8	188	U/2
TS (H32)	200	1.6	6	8	32	8	170	
TS (H32)	200	2	6	8	32	8	165	
TS (H32)	200	2.5	6	8	32	8	165	
TS (H32)	200	3	6	10	32	8	160	
TS (H32)	200	3.5	8	12.5	32	8	160	
TS (H32)	200	4	8	12.5	32	8	155	

Пример заказа

Форма	Размер	Спецификация
TS	D-U-X-H: 200-3-6-32	B107 AB35 E

## Schmidt Tempo



### TS (H20)

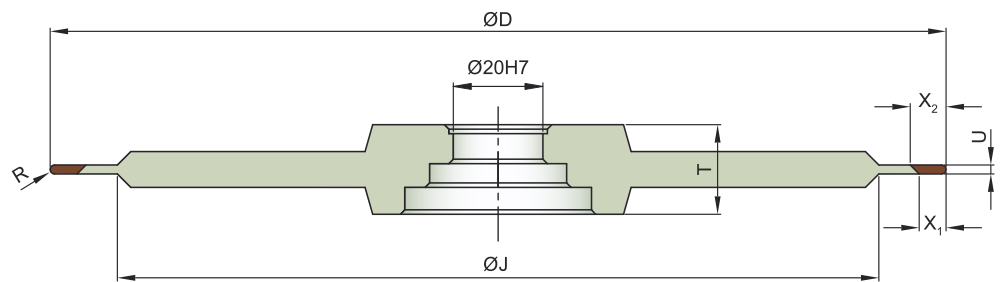

Форма	D	U	X(=X1)	X2	H	T	J	R
TS (H20)	150	1.3	4	6	20	20	138	U/2
TS (H20)	150	1.6, 2, 2.5	6	8	20	20	120	
TS (H20)	150	3	6	10	20	20	115	
TS (H20)	150	3.5, 4	8	12.5	20	20	105	
TS (H20)	200	1.3	4	6	20	20	188	
TS (H20)	200	1.6	6	8	20	20	170	
TS (H20)	200	2, 2.5	6	8	20	20	165	
TS (H20)	200	3	6	10	20	20	160	
TS (H20)	200	3.5	8	12.5	20	20	160	
TS (H20)	200	4	8	12.5	20	20	155	

Пример заказа

Форма	Размер	Спецификация
TS	D-U-X-H: 200-3-6-20	B107 AB35 E



Vollmer Biberach



## 4V2-642

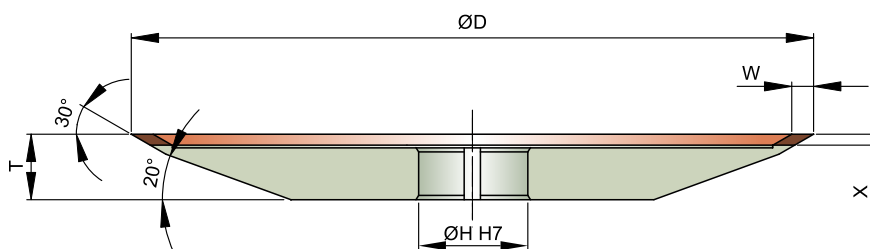

Форма	D	W	X	H	T	Тип станка
4V2-642	100	4	2	25	10	Unimat S

Пример заказа

Форма	Размер	Спецификация
4V2-642	D-W-X-H: 100-4-2-25	D76 R125 BW361 Y A

Vollmer Biberach

## 4V2-742

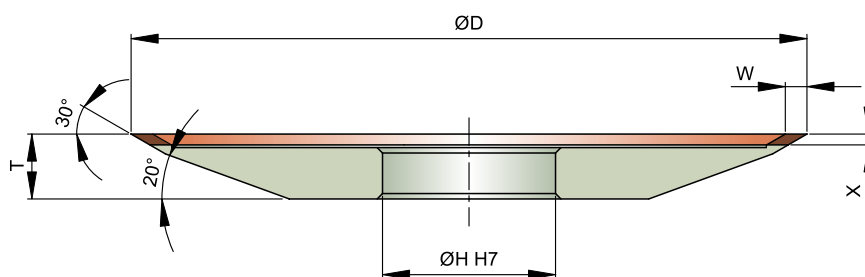

Форма	D	W	X	H	T	Тип станка
4V2-742	125	4	2	32	12	CHC,CHCB,CHP,CE,CEP,CEN,CHM

Пример заказа

Форма	Размер	Спецификация
4V2-742	D-W-X-H: 125-4-2-32	D76 R125 BW361 Y A

Vollmer Biberach

## 4V2-042

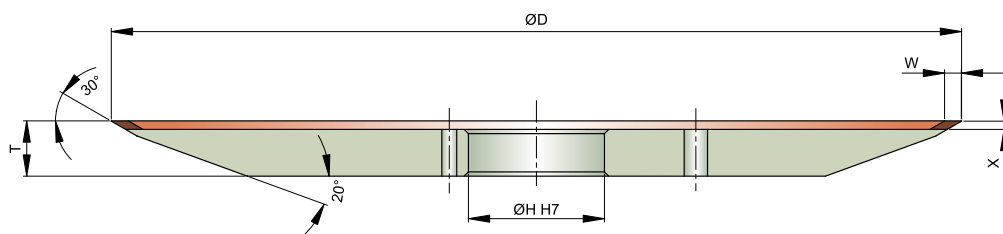

Форма	D	W	X	H	T	Тип станка
4V2-042	200	4	2	32	13	CHD, Service Center

Пример заказа

Форма	Размер	Спецификация
4V2-042	D-W-X-H: 200-4-2-32	D76 R125 BW361 Y A



Vollmer Biberach



12V9-22°

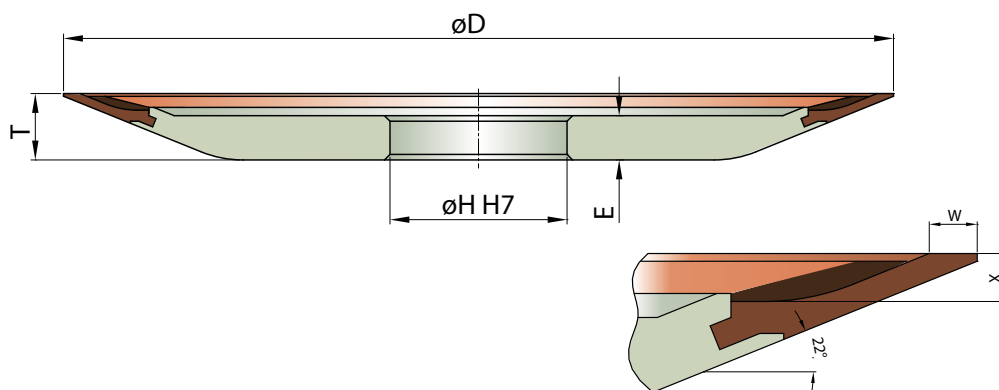

Форма	D	W	X	H	T	E	Тип станка
12V9-22°	125	3	3	32	12	8	CHC, CHCB, CHP, CE, CEP, CEN, CHM, CB, CC, CHT, CHHT, CNHB, CHTS, CX

Пример заказа

Форма	Размер	Спецификация
12V9-22°	D-W-X-H: 125-3-3-32	D76 R125 BW361 Y A

Vollmer Biberach

12V9-22°

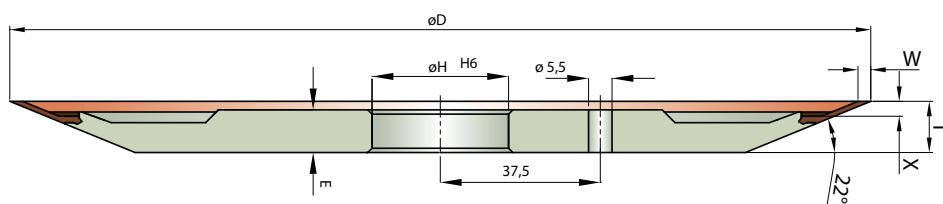

Форма	D	W	X	H	T	E	Тип станка
12V9-22°	200	3	3	32	12	10	CHD, Service Center

Пример заказа

Форма	Размер	Спецификация
12V9-22°	D-W-X-H: 200-3-3-32	D76 R125 BW361 Y A



Vollmer Biberach



1A8W

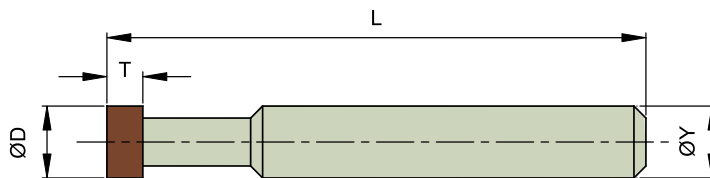

Форма	D	T	X	Y	L
1A8W	6.5	3	1.75	6	45
1A8W	6.5	6	1.75	6	48

Пример заказа

Форма	Размер	Спецификация
1A8W	D-T-X-Y: 6.5-3-1.75-6	D64 R125 BW361 Y E

Vollmer Biberach

6AV5-756  
6AV5-750

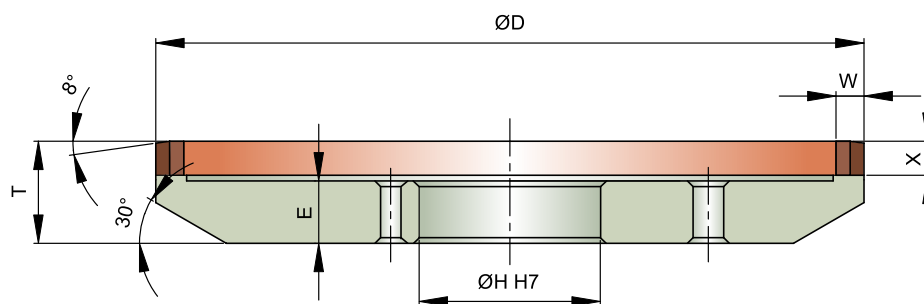

Форма	D	W	X	H	T	Тип станка
6AV5-756	125	5	6	32	20	CHC, CHP, CEP, CEN, CHM, CB, CC, CHHT, CHD, CX, Service Center
6AV5-750	125	5	10	32	24	Center

Пример заказа

Форма	Размер	Спецификация
6AV5-750	D-W-X-H: 125-5-10-32	D126/46 R100/75 BW361 Y I/BW356 Y I



Vollmer Biberach



## 11B9-763

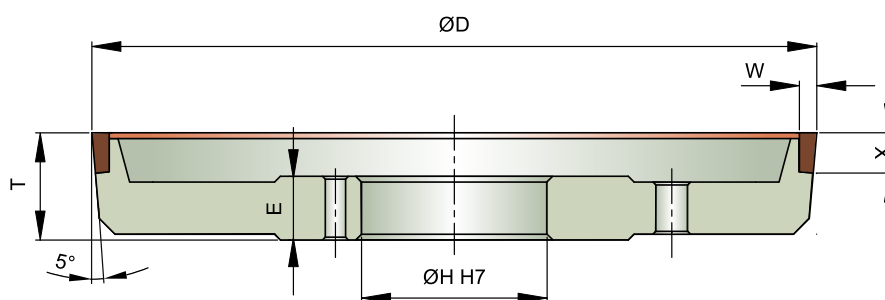

Форма	D	W	X	H	T	Тип станка
11B9-763	125	3	6.5	32	18	CC, CB, CE, CHC, CHO, CEP, CEN, CHM, CHT, CHTS, CHHT, CX

Пример заказа

Форма	Размер	Спецификация
11B9-763	D-W-X-H: 125-3-6.5-32	D76 R125 BW361 Y A

Vollmer Biberach

## 60B9-645

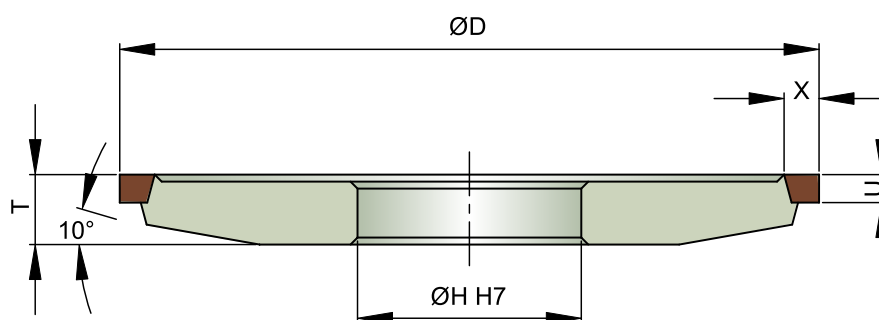

Форма	D	U	X	H	T	Тип станка
60B9-645	100	4	5	32	10	CC, CEF, CFL, CHAFT, CHFTE, CH, HF, CHTF, CHF, FS

Пример заказа

Форма	Размер	Спецификация
60B9-645	D-U-X-H: 100-4-5-32	D91 R75 BW361 Y A





Vollmer Dornhan



## 4V2-642

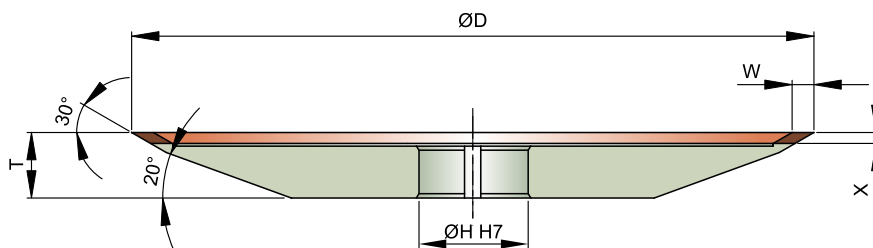

Форма	D	W	X	H	T	Тип станка
4V2-642	100	4	2	25	10	Unimat S

Пример заказа

Форма	Размер	Спецификация
4V2-642	D-W-X-H: 100-4-2-25	D76 R125 BW361 Y A

Vollmer Dornhan

## 4V2-742

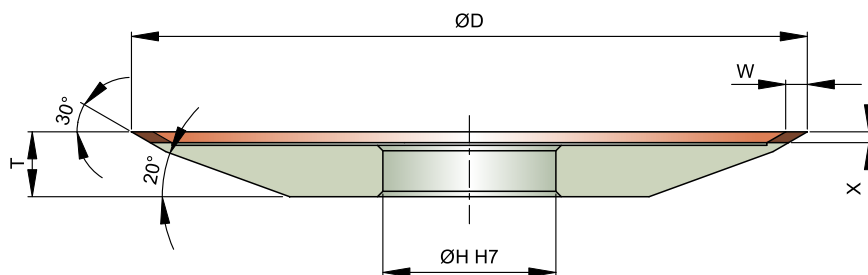

Форма	D	W	X	H	T	Тип станка
4V2-742	125	4	2	32	12	CHC,CHCB,CHP,CE,CEP,CEN,CHM

Пример заказа

Форма	Размер	Спецификация
4V2-742	D-W-X-H: 125-4-2-32	D76 R125 BW361 Y A



Vollmer Dornhan



## 4V2-942

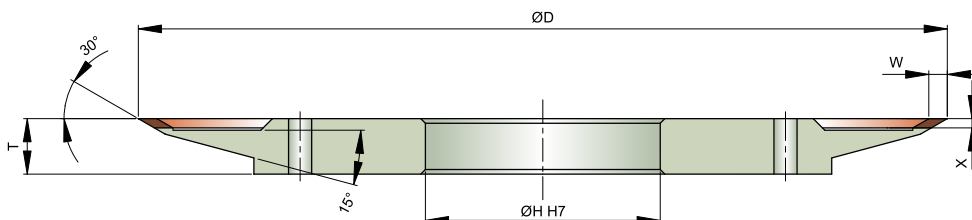

Форма	D	W	X	H	T	Тип станка
4V2-942	175	4	2	50.8	12	DLA Alfa, Beta, Gamma

Пример заказа

Форма	Размер	Спецификация
4V2-942	D-W-X-H: 175-4-2-50.8	D76 R125 BW361 Y A

Vollmer Dornhan

## 4A2

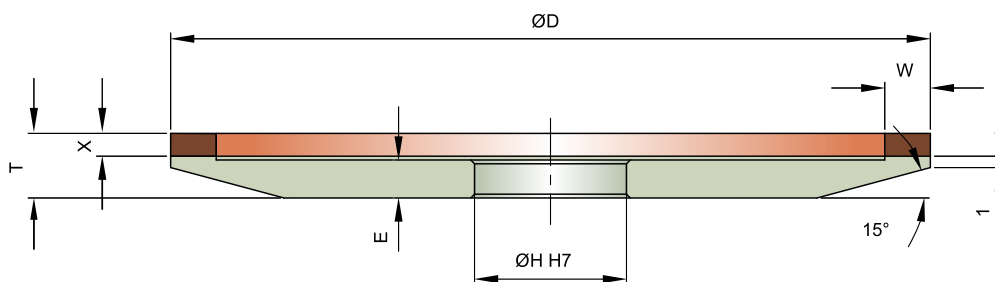

Форма	D	W	X	H	T	E
4A2	100	3	2	25	8	5.5
4A2	100	4	2	25	8	5.5

Пример заказа

Форма	Размер	Спецификация
4A2	D-W-X-H: 100-3-2-25	D64 R125 BW361 Y A



Vollmer Dornhan



12V9-22°

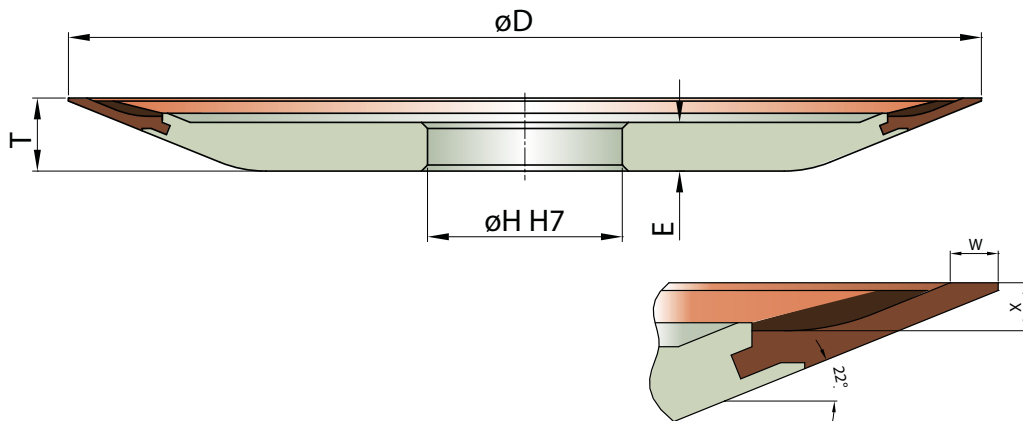

Форма	D	W	X	H	T	E
12V9-22°	125	3	3	32	12	8

Пример заказа

Форма	Размер	Спецификация
12V9-22°	D-W-X-H: 125-3-3-32	D64 R125 BW361 Y A

Vollmer Dornhan

4B9-632

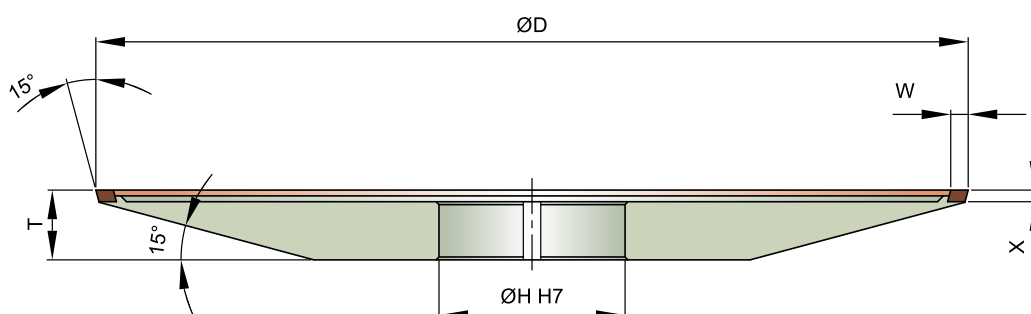

Форма	D	W	X	H	T
4B9-632	100	3	1.8	25	8

Пример заказа

Форма	Размер	Спецификация
4B9-632	D-W-X-H: 100-3-1.8-25	D64 R125 BW361 Y A



Vollmer Dornhan



6AV5-656  
6AV5-650

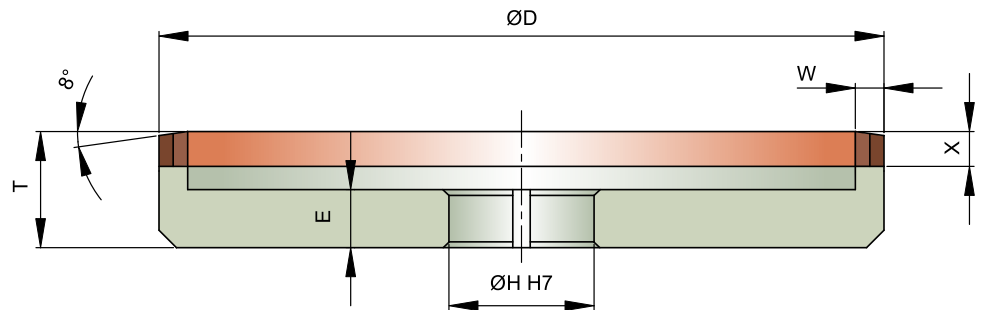

Форма	D	W	X	H	T	E
6AV5-656	100	5	6	25	20	8
6AV5-650	100	5	10	25	24	8

Пример заказа

Форма	Размер	Спецификация
6AV5-650	D-W-X-H: 100-5-10-25	D126/46 R100/75 BW360 Y I/BW360 Y I

Vollmer Dornhan

62B9-545  
62B9-645

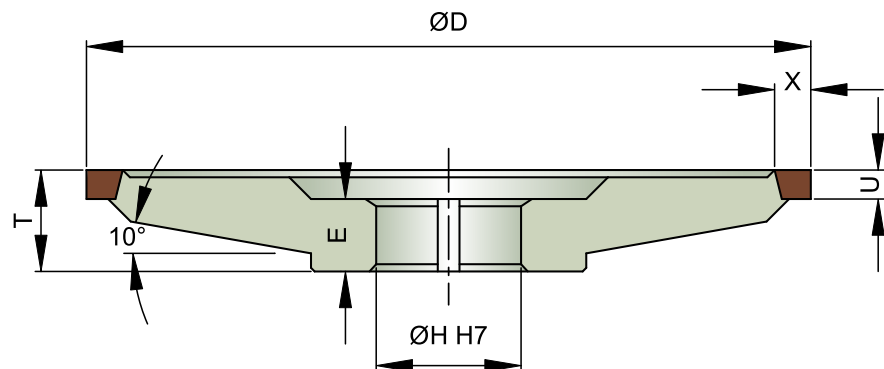

Форма	D	U	X	H	T	E
62B9-545	75	4	5	20	14	10
62B9-645	100	4	5	20	14	10

Пример заказа

Форма	Размер	Спецификация
62B9-645	D-U-X-H: 100-4-5-20	D91 R75 BW356 Y A



Walter

12V9-22°

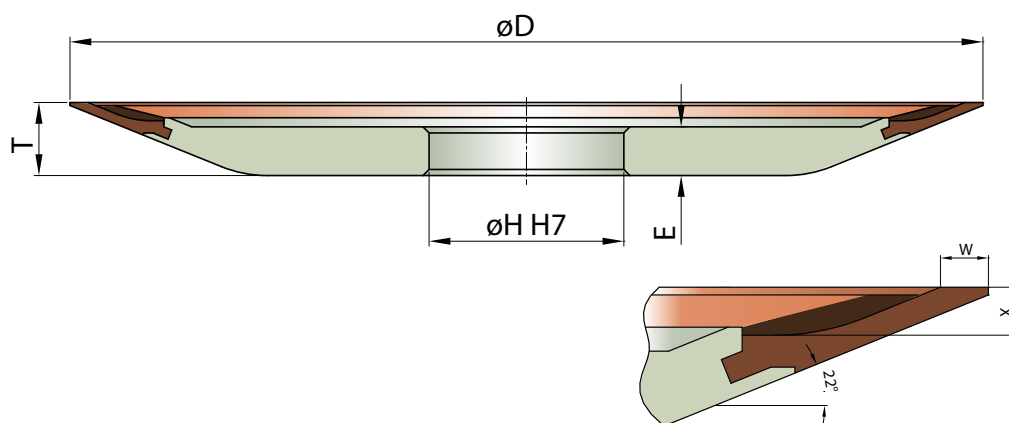

Форма	D	W	X	H	T	E	Тип станка
12V9-22°	150	3	3	32	12	8	NC2, NC3, NC4

Пример заказа

Форма	Размер	Спецификация
12V9-22°	D-W-X-H: 150-3-3-32	D64 R125 BW361 Y A

Walter

12V9-22°

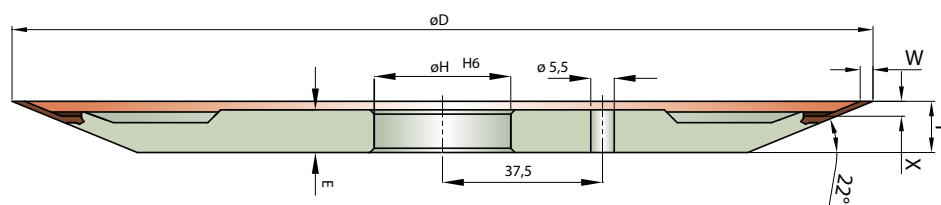

Форма	D	W	X	H	T	E	Тип станка
12V9-22°	200	3	3	32	12	10	CNC5

Пример заказа

Форма	Размер	Спецификация
12V9-22°	D-W-X-H: 200-3-3-32	D64 R125 BW361 Y A





Walter

## 4B9-832

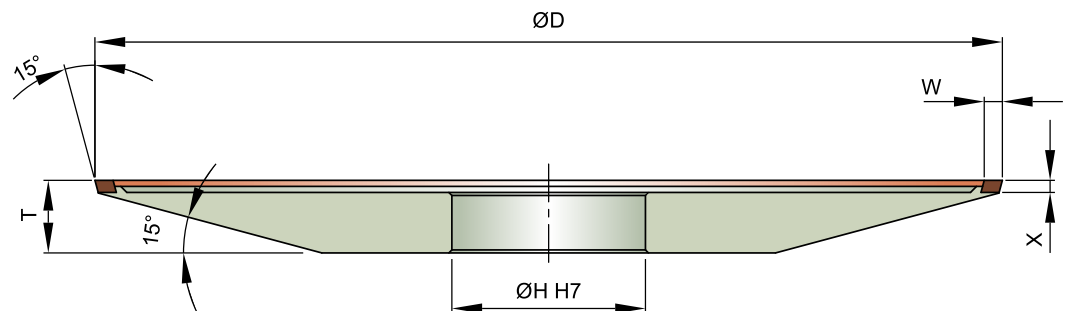

Форма	D	W	X	H	T	Тип станка
4B9-832	150	3	2	32	12	NC2, NC3, NC4

Пример заказа

Форма	Размер	Спецификация
4B9-832	D-W-X-H: 150-3-2-32	D64 R125 BW361 Y A

Walter

## 4V2-842 4V2-S42

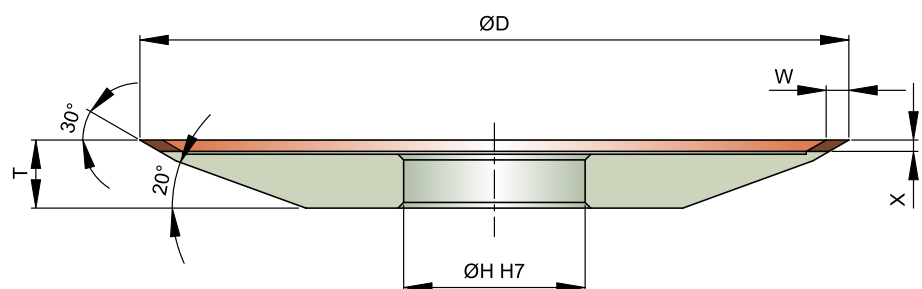

Форма	D	W	X	H	T	E	Тип станка
4V2-842	150	4	2	32	13	11	NC2, NC3, NC4
4V2-S42	160	4	2	32	13	11	NC3, C5

Пример заказа

Форма	Размер	Спецификация
4V2-842	D-W-X-H: 150-4-2-32	D76 R125 BW361 Y A



Walter

4V2-042

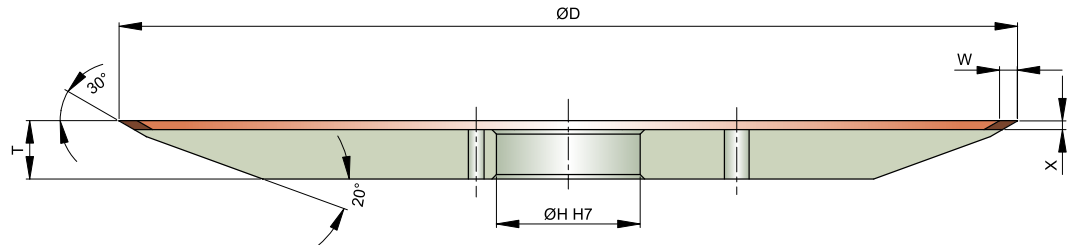

Форма	D	W	X	H	T	Тип станка
4V2-042	200	4	2	32	13	CNC5

Пример заказа

Форма	Размер	Спецификация
4V2-042	D-W-X-H: 200-4-2-32	D76 R125 BW361 Y A

Walter

1A8W

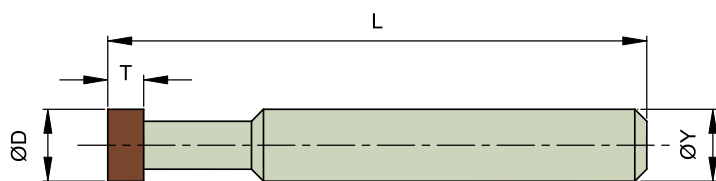

Форма	D	T	X	Y	L
1A8W	6.5	3	1.75	6	45
1A8W	6.5	6	1.75	6	48

Пример заказа

Форма	Размер	Спецификация
1A8W	D-T-X-Y: 6.5-3-1.75-6	D64 R125 BW361 Y E



Walter

**14B1-858**  
**14B1-058**

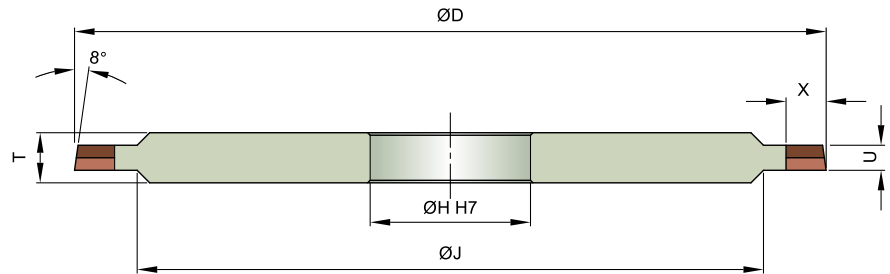

Форма	D	U	X	H	T	J	Тип станка
14B1-858	150	5	8	32	10	125	NC3, NC4, CNC5, C5
14B1-058	200	5	8	32	10	175	CNC 5

Пример заказа

Форма	Размер	Спецификация
14B1-858	D-U-X-H: 150-5-8-32	D126/46 R100/75 BW360 Y I/BW360 Y I

Walter

**62B9-545**  
**62B9-645**

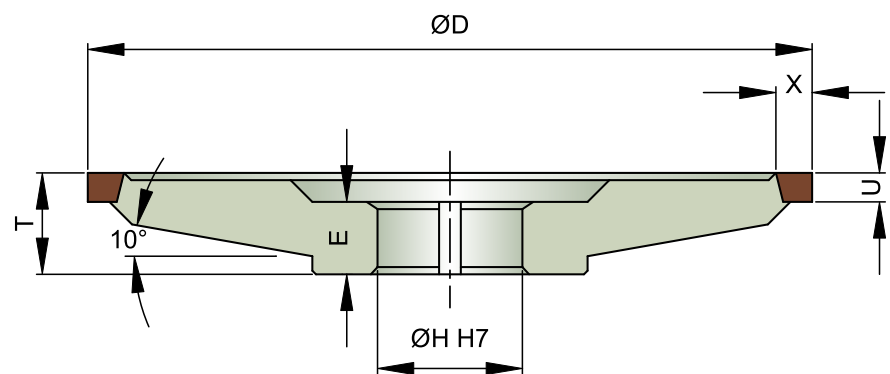

Форма	D	U	X	H	T	E
62B9-545	75	4	5	20	14	10
62B9-645	100	4	5	20	14	10

Пример заказа

Форма	Размер	Спецификация
62B9-645	D-U-X-H: 100-4-5-20	D91 R75 BW356 Y A

Заточка задней грани

Заточка боковой грани



Weinig

14F1-025  
14F1-035  
14F1-046

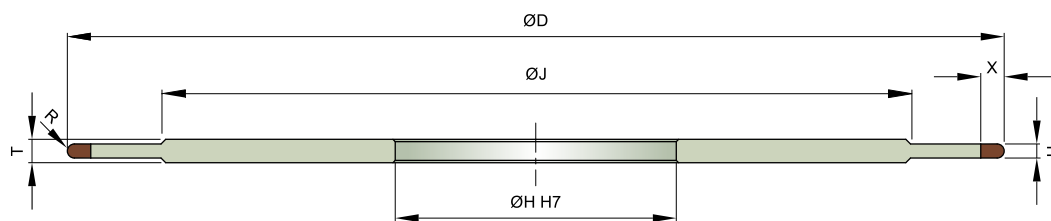

Форма	D	U	X	H	T	R	J
14F1-025	200	2	5	60	5	U/2	145
14F1-035	200	3	5	60	5	U/2	145
14F1-046	200	4	6	60	5	U/2	145

Пример заказа

Форма	Размер	Спецификация
14F1-025	D-U-X-H: 200-2-5-60	D91 RB76 A

Weinig

14A1-025  
14A1-035

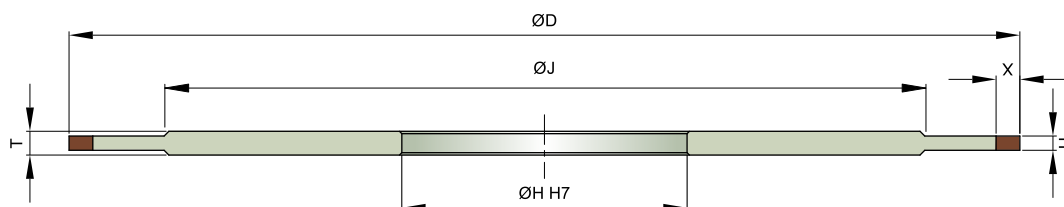

Форма	D	U	X	H	T	J
14A1-025	200	2	5	60	5	145
14A1-035	200	3	5	60	5	145

Пример заказа

Форма	Размер	Спецификация
14A1-025	D-U-X-H: 200-2-5-60	D91 R100 BW185 N A



Weinig

## 4A2-823

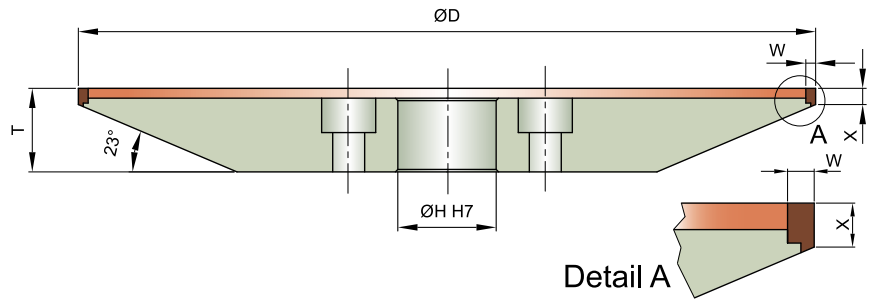

Форма	D	W	X	H	T
4A2-823	150	2	3.3	20	17

Order specimen:

Форма	Размер	Спецификация
4A2-823	D-W-X-H: 150-2-3.3-20	D91 R100 BW185 N A

Weinig

## 6A2-734

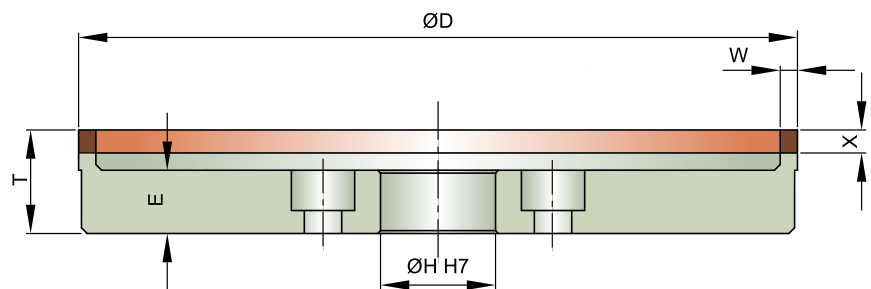

Форма	D	W	X	H	T	E
6A2-734	125	3	4	20	18	11

Пример заказа:

Форма	Размер	Спецификация
6A2-734	D-W-X-H: 125-3-4-20	D76 R75 BW351 Y A





Iseli



## 1CH1

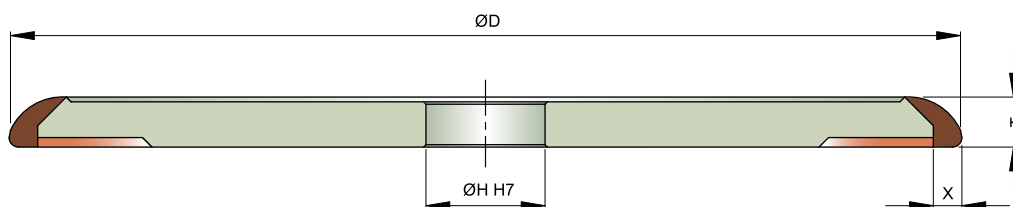

Форма	D	T	X	H
1CH1	200	10.5	6	20
1CH1	200	10.5	6	25
1CH1	200	10.5	6	32
1CH1	250	10.5	6	20
1CH1	250	10.5	6	25
1CH1	250	10.5	6	32

Пример заказа

Форма	Размер	Спецификация
1CH1	D-T-X-H: 200-10.5-6-25	B151 R100 BT371 Y A

Iseli

## 3CH1

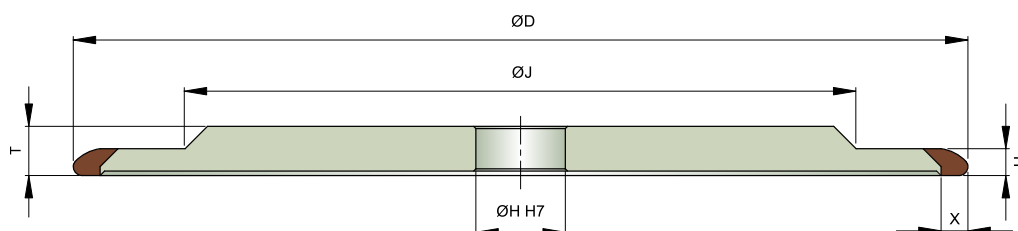

Форма	D	U	X	H	T	J
3CH1	200	6	6	20	11	140
3CH1	200	6	6	25	11	140
3CH1	200	6	6	32	11	140
3CH1	250	6	6	20	11	190
3CH1	250	6	6	25	11	190
3CH1	250	6	6	32	11	190

Order specimen:

Форма	Размер	Спецификация
3CH1	D-U-X-H: 200-6-6-25	B151 R100 BT371 Y A



Iseli



## 3V1-40°

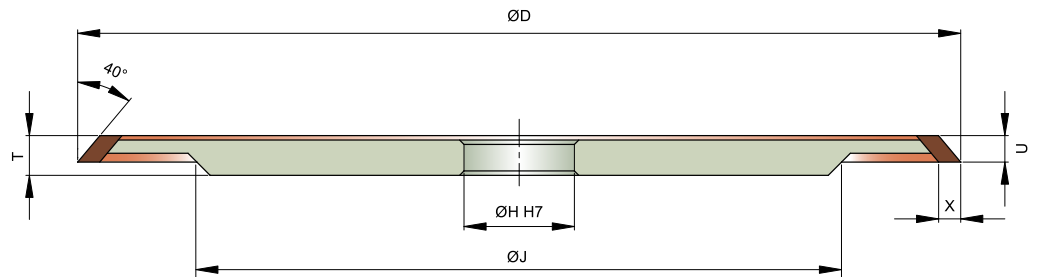

Форма	D	U	X	H	T	J
3V1-40°	200	6	5	25	9	140

Пример заказа

Форма	Размер	Спецификация
3V1-40°	D-U-X-H: 200-6-5-25	D91 P100 BW351 Y A

Iseli

## 6A9

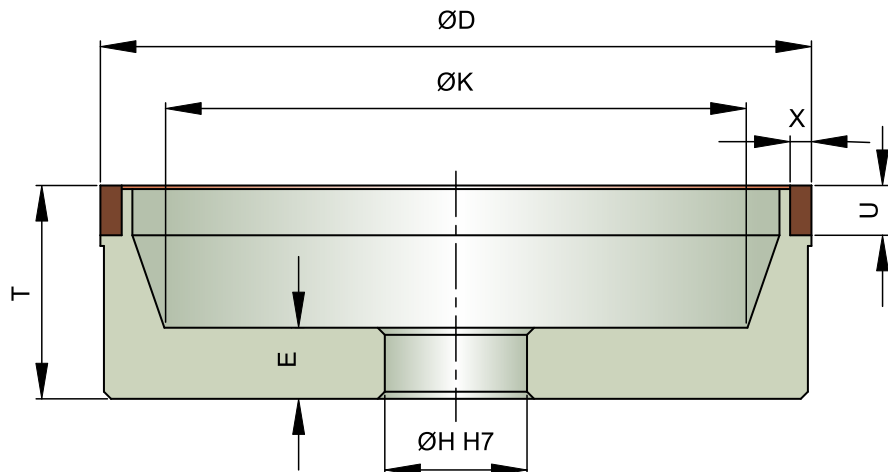

Форма	D	U	X	H	T	E	K
6A9	100	7	3	20	30	10	82
6A9	100	10	3	20	30	10	82

Пример заказа

Форма	Размеры	Спецификация
6A9	D-U-X-H: 100-7-3-20	B151 R75 BT956 Y A

Наши круги успешно  
применяются во всем мире в  
следующих отраслях



Авиационная промышленность  
Космическая промышленность  
Автомобильная промышленность  
Железнодорожная промышленность  
Станкостроение  
Строительство  
Нефтедобыча  
Целлюлозно-бумажное производство  
Медицина

Металлообработка





# we shape your world

[www.molemab.com](http://www.molemab.com)

## PRODUCTION UNITS

**molemab SpA**  
via Provinciale 10  
25050 Ome (Brescia)  
**ITALY**  
tel +39 030 6859888  
fax +39 030 652010  
[molemab@molemab.com](mailto:molemab@molemab.com)

Maclodio facility  
via XXV aprile 15  
25030 Maclodio (Brescia)

**molemab Inotech**  
**Schleifmittelindustrie GmbH**  
Hauptstrasse 17  
9314 Launsdorf  
**AUSTRIA**  
tel +43 4213 4120  
fax +43 4213 4120 - 20  
[office@molemab.at](mailto:office@molemab.at)

**molemab USA Corp.**  
150 Kendall Point Drive  
Oswego Illinois 60543  
**USA**  
tel +1 800 962 2226  
[sales@molemab.com](mailto:sales@molemab.com)

## COMMERCIAL BRANCHES

**molemab super-abrasifs France Sas**  
2, rue A. Fresnel (Parc d'activité Le Fresnel I)  
69680 Chassieu  
**FRANCE**  
tel +33 (0)4 72 21 82 39  
fax +33 (0)4 72 50 58 11  
[superabrasifs@molemab.com](mailto:superabrasifs@molemab.com)

**molemab Iberica SLU**  
Poligono Industrial Sur (CC/Les Forques, 13-15)  
08754 El Papiol (Barcelona)  
**SPAIN**  
tel +34 93 67 30 562  
fax +34 93 67 30 563  
[molemab@molemab.es](mailto:molemab@molemab.es)

**molemab GmbH**  
Maria-Merian-Str. 10  
85521 Ottobrunn  
**GERMANY**  
tel +49 89 6328620 0  
fax +49 89 6328620 20  
[molemabgermany@molemab.com](mailto:molemabgermany@molemab.com)

**molemab Abrasives Ungheria kft**  
Váci Utca 81. IV.em  
1056 Budapest  
**HUNGARY**  
tel +36 70-524-23-14  
[molemabhungary@molemab.com](mailto:molemabhungary@molemab.com)

**molemab Canada**  
2141 rue Nobel, Suite 104  
J3E1Z9 Sainte-Julie - QC  
**CANADA**  
tel +1 450 338 4241  
fax +1 450 338 4291  
[sales@molemab.com](mailto:sales@molemab.com)

**molemab USA Corp.**  
91 Carey Road  
12804 Queensbury - NY  
**USA**  
tel +1 800 962 2226  
fax +1 888 203 3876  
[sales@molemab.com](mailto:sales@molemab.com)

**Primex Abrasives USA**  
91 Carey Road  
12804 Queensbury - NY  
**USA**  
tel +1 800 333 0210 and +1 450 338 4353  
fax +1 800 394 1732 and +1 450 338 4374  
[sales@primextools.com](mailto:sales@primextools.com)  
[www.primexabrasives.com](http://www.primexabrasives.com)

**molemab México SA de CV**  
Acceso B 102-A numero 202  
Zona Industrial Jurica  
76100 Querétaro  
**MEXICO**  
tel +52 442 321 2799  
[molemab@molemab.mx](mailto:molemab@molemab.mx)

**Office Poland**  
43-200 Pszczyna  
ul. Bogedaina 5  
**POLAND**  
tel +48 502 548 844  
[office.poland@molemab.com](mailto:office.poland@molemab.com)

**Office China**  
Ledu building, Ledu road  
Songjiang zone, Shanghai  
**CHINA**  
tel +013917879667  
[office.china@molemab.com](mailto:office.china@molemab.com)



[www.molemab.com](http://www.molemab.com)

**Официальный представитель компании Molemab**

**ООО "ДЦ "Абразивы"**

197342, Россия, Санкт-Петербург, наб.

Чёрной речки, д.41

тел/факс (812) 327-44-31,

327-44-30, 496-22-06

[info@abrasiv-spb.ru](mailto:info@abrasiv-spb.ru)

